

Roger Access Control System

Zamek elektroniczny ADL-2

Instrukcja obsługi

Wersja sprzętowa produktu: v2.0

Wersja oprogramowania: v2.0.4.114

Wersja dokumentu: Rev. F

BUDOWA I PRZEZNACZENIE

Zamek elektroniczny ADL-2 składa się z dwóch metalowych sztyldów zintegrowanych z klamkami. Szyld zewnętrzny posiada wbudowany czytnik elektroniczny z klawiaturą, który umożliwia elektroniczną kontrolę wejścia do pomieszczenia. Dostęp do pomieszczenia wymaga podania kodu PIN, odczytania karty zbliżeniowej lub użycia aplikacji mobilnej. Kody dostępu można wygenerować zdalnie na stronie rps.roger.pl lub zaprogramować w pamięci wewnętrznej zamka podczas jego konfiguracji. Dla kodów dostępu generowanych zdalnie możliwe jest ustawienie ich okresu ważności. Zamek obsługiwany jest za pomocą aplikacji mobilnej Roger MDM, która oprócz jego konfiguracji umożliwia odczyt historii zdarzeń zarejestrowanej w czytniku oraz programowanie zbliżeniowych kart dostępu. Zamek można zamontować na większości drzwi z zachowaniem istniejącego wewnętrznego zamka wpuszczanego oraz wkładki bębnekowej, która może być wykorzystana do mechanicznego blokowania drzwi oraz ich awaryjnego otwarcia. Ze względu na możliwość zdalnego generowania kodów dostępu zamek nadaje się w szczególności do wykorzystania w apartamentach przeznaczonych pod wynajem krótkoterminowy. Dla celów integracji dostępny jest pakiet SDK, który umożliwia generowanie zdalnych kodów PIN z poziomu obcych systemów.

CHARAKTERYSTYKA

- Generowanie kodów PIN z poziomu witryny w Internecie
- Powiadomianie email o utworzeniu nowego kodu
- Możliwość ustawienia okresu ważności dla kodów generowanych zdalnie
- Dostęp przez kod PIN, kartę zbliżeniową lub aplikację mobilną
- Możliwość zaprogramowania 20 kodów dostępu w pamięci zamka
- Kody jednorazowe oraz serwisowe
- Rejestracja zdarzeń w pamięci zamka
- Tymczasowe odblokowanie przejścia (Tryb biurowy)
- Lista kodów zablokowanych (Czarna lista)
- Mechaniczne blokowanie drzwi oraz awaryjne otwarcie przy pomocy tradycyjnego klucza
- Zasilanie z czterech baterii AAA
- Gniazdo awaryjnego zasilania
- Typowy czas pracy: 18 miesięcy przy 10 otwarciach dziennie
- Szyldy i klamki wykonane z szrotkowanej stali nierdzewnej w kolorze niklu
- Wymiary szyldu zewnętrznego (SWG): 46x280x27mm
- Wymiary szyldu wewnętrznego (SWG): 46x280x20mm
- Montaż szyldu na 2 śruby 5x50mm
- Rozstaw zamka (dystans klamka-wkładka): 72mm
- Grubość skrzydła drzwiowego: od 38 do 75mm
- SDK dla celów generacji kodów PIN
- IK07
- IP20
- CE; RoHS

WARIANTY ZAMKA

W zależności od tego czy drzwi otwierają się do wnętrza czy na zewnątrz oraz od tego, czy klamka znajduje się po lewej czy po prawej stronie skrzydła, konieczne jest zastosowanie odpowiedniej odmiany zamka.

Wersja	Opis
ADL-2-L	Drzwi prawe otwierane do wnętrza lub drzwi lewe otwierane na zewnątrz
ADL-2-R	Drzwi lewe otwierane do wnętrza lub drzwi prawe otwierane na zewnątrz

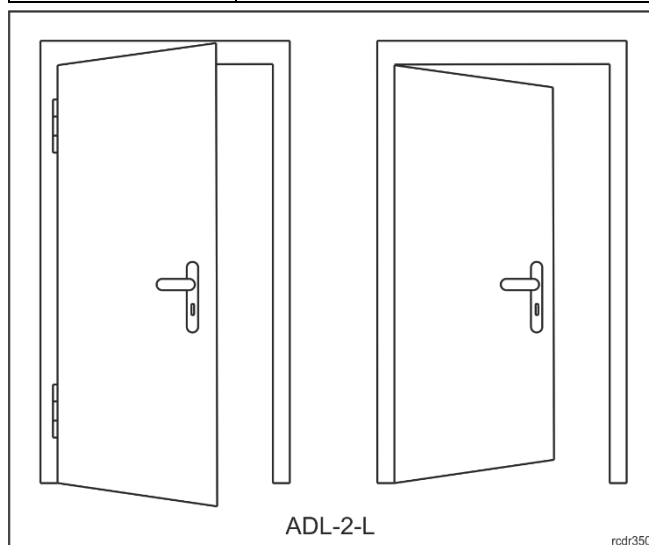

Rys. 1. Rodzaje drzwi obsługiwanych przez zamek ADL-2-L

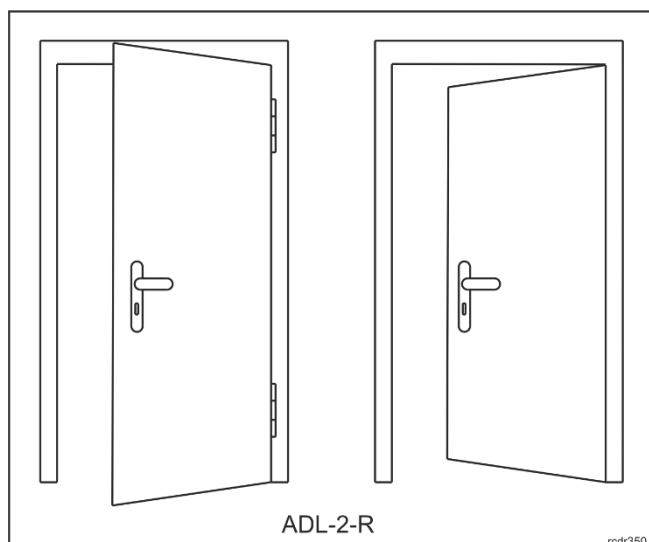

Rys. 2. Rodzaje drzwi obsługiwanych przez zamek ADL-2-R

KONSTRUKCJA MECHANICZNA

Zamek składa się z szyldu zewnętrznego wyposażonego w panel klawiatury dotykowej i przeznaczonego do montażu od strony wejścia do pomieszczenia oraz szyldu wewnętrznego zawierającego pojemnik na baterie i montowanego po stronie wyjścia z pomieszczenia.

Szyld zewnętrzny

W szyldzie zewnętrznym umieszczony jest czytnik elektroniczny (A) z klawiaturą dotykową. W module elektronicznym znajdującym się w szyldzie znajdują się kontakty serwisowe (B) oraz złącze (C) do podłączenia kabla serwisowego. Z modułu elektronicznego wychodzi wiązka przewodów zakończona wtyczką (D), która służy do połączenia z szyldem wewnętrznym. Klamka w tym szyldzie jest swobodna i zostaje chwilowo zasprężona w następstwie przyznania dostępu lub pozostaje trwale zasprężona, gdy zamek znajduje się z Trybie biurowym.

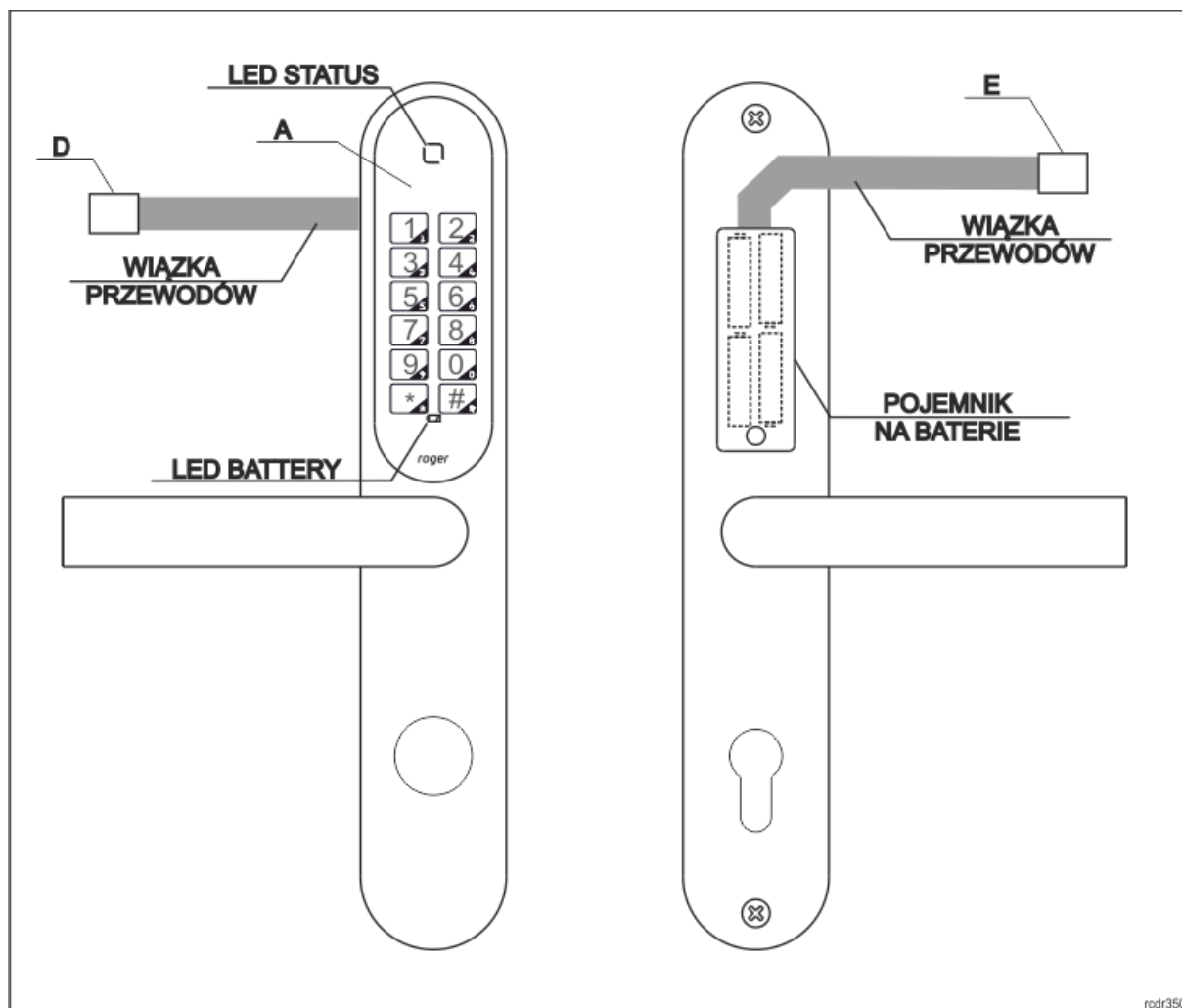

Rys. 3. Widok szyldów

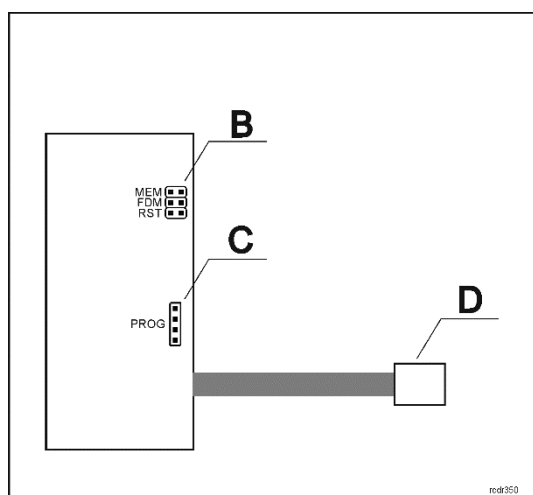

Rys. 4. Moduł elektroniczny w szyldzie zewnętrznym

Szyld wewnętrzny

W szyldzie wewnętrznym znajduje się koszyk na baterie. Z koszyka baterii wychodzi wiązka przewodów zakończona gniazdem (E). Gniazdo należy połączyć z pasującym do niego wtykiem (D) wychodzącym z modułu elektronicznego w szyldzie zewnętrznym. W celu wymiany baterii należy odkręcić śrubę mocującą pokrywę. Kłamka w szyldzie tym jest na stałe zasprężona mechanicznie i umożliwia wyjście z pomieszczenia niezależnie od układu elektronicznego.

Wkładka mechaniczna

W zamkach serii ADL-2 można zastosować standardową wkładkę bębnową. Wkładka ta umożliwia mechaniczne blokadanie przejścia przy pomocy tradycyjnego klucza mechanicznego a także może służyć do awaryjnego otwarcia drzwi w przypadku awarii modułu elektronicznego. Wielkość wkładki zależy od grubości drzwi i powinna być tak dobrana, aby nie wystawała więcej niż 16mm ponad powierzchnię skrzydła drzwi od strony zewnętrznej i w zakresie 21-24mm od strony wewnętrznej. Możliwe jest zastosowanie wkładko-gałki.

OPIS FUNKCJONALNY

Normalnie, klamka w szyldzie zewnętrznym jest swobodna i nie umożliwia otwarcia drzwi. Dostęp do pomieszczenia zostaje odblokowany po wprowadzeniu kodu PIN. Kody PIN mogą być tworzone zdalnie (z poziomu witryny rps.roger.pl) lub lokalnie, przez zapisanie ich w wewnętrznej pamięci zamka. Wprowadzanie kodu PIN należy rozpocząć od naciśnięcia klawisza '*' a zakończyć znakiem '#'. Np.: *24376253#, *5470235093276#.

Uwaga: Normalnie, zamek znajduje się w trybie uśpienia. Wybudzenie zamka następuje z chwilą użycia klawisza '*'. Po wybudzeniu zamek generuje krótki sygnał akustyczny oraz zapala wskaźnik LED. Po okresie bezczynności, który trwa około 30s zamek samoczynnie przechodzi do trybu uśpienia.

Dostęp do pomieszczenia można również uzyskać przez zbliżenie do panelu klawiatury karty zbliżeniowej z zapisanym na niej ważnym kodem dostępu lub z poziomu aplikacji mobilnej (RMK lub Roger MDM). Zapis kodu PIN na karcie wykonuje się przy pomocy aplikacji Roger MDM. Zamek ADL-2 obsługuje wyłącznie karty zbliżeniowe MFC-8 (Roger).

Zamek ADL-2 udostępnia tzw. **Tryb biurowy**. Gdy Tryb biurowy jest załączony, zamek jest na stałe odblokowany (klamka zewnętrzna jest zasprężona) i otwarcie drzwi nie wymaga wprowadzenia kodu PIN.

Możliwa jest dezaktywacja wybranego kodu PIN poprzez wpisanie go na listę kodów zablokowanych. Funkcję tę można zrealizować za pomocą kodu PIN Master lub z poziomu aplikacji Roger MDM.

W zależności od nastaw konfiguracyjnych, kilkukrotne użycie błędnego kodu PIN może tymczasowo zablokować zamek. Zamek może być zablokowany również poprzez użycie kodu PIN Block.

Zdalne kody PIN

Kody tego typu są generowane z poziomu witryny webowej <http://rps.roger.pl> i nie wymagają przeprogramowywania zamka.

Typ kodu PIN	Opis
PIN Guest 8	Kod PIN Guest o długości 8 cyfr. Kod jest ważny przez wybraną ilość dni określoną w momencie jego generacji. Przedział ważności definiowany jest z dokładnością do 1 dnia i ograniczony do 365 dni. Działanie tego typu kodu może być zablokowane w konfiguracji zamka. Użycie nowego kodu PIN Guest blokuje działanie poprzedniego kodu PIN Guest.
PIN Guest 12	Kod PIN Guest o długości 12 cyfr. W kodzie PIN zawarty jest początkowy i końcowy termin jego ważności. Gdy przedział ważności jest krótszy niż 42 dni to jest on definiowany z dokładnością do 1 godziny. Jeśli przedział ważności obejmuje okres powyżej 42 dni to jest on definiowany z dokładnością 1 dnia. Użycie nowego kodu PIN Guest blokuje działanie poprzedniego kodu PIN Guest.
PIN Single	Kod PIN o długości 12 cyfr. Kod jest ważny przez wybraną ilość dni określoną w momencie jego generacji. Przedział ważności definiowany jest z dokładnością do 1 dnia i ograniczony do 365 dni. Kod jest automatycznie blokowany w momencie jego pierwszego użycia. Kod ten umożliwia jednorazowy dostęp do pomieszczenia.
PIN Office	Kod PIN o długości 12 cyfr. Kod ten ma zdefiniowany jedynie koniec okresu ważności z dokładnością 1 dnia. Kod ten umożliwia naprzemiennie włączenie i wyłączenie tzw. Trybu biurowego. Tryb biurowy może być przerwany przez użycie kodu PIN Block.
PIN Block	Kod PIN o długości 12 cyfr. Użycie tego kodu PIN powoduje naprzemiennie zablokowanie i odblokowanie dostępu. Kod ten ma zdefiniowany jedynie koniec

	okresu ważności z dokładnością do 1 dnia. PIN Block nie blokuje działania kodów: PIN Office i PIN Master.
PIN Service	Kod PIN o długości 12 cyfr. Kod ten umożliwia wejście do pomieszczenia i jest przeznaczony dla personelu obsługującego pomieszczenie. Kod ten ma zdefiniowany jedynie koniec okresu ważności z dokładnością 1 dnia.
PIN Master	Kod PIN o długości 12 cyfr. Kod ten umożliwia wejście do pomieszczenia pomimo stanu zablokowania wywołanego użycie kodu PIN Block. Ponadto, kod ten dodanie wybranego kodu PIN do listy kodów zabronionych. W celu zablokowania danego kodu PIN należy użyć komendy: *1*[PA]*[PIN]#, gdzie PA to kod PIN Master a PIN do kod mający zostać zablokowany.

Uwaga: W przypadku definiowania kodów PIN Service/Single o tych samych uprawnieniach np. bezterminowych dla każdego z nich należy ustawić indywidualny numer PIN ID. Dzięki indywidualnym numerom PIN ID każdy z kodów będzie rozpoznawany w historii zdarzeń. Można wygenerować maksymalnie 16 kodów o tych samych uprawnieniach.

Uwaga: Generowanie kodów PIN o bezterminowym okresie ważności nie jest zalecane ze względów bezpieczeństwa. W celu dezaktywacji kodu możliwe jest wpisanie go na listę kodów zablokowanych za pośrednictwem aplikacji Roger MDM, ale należy pamiętać, że pojemność tej listy jest ograniczona do 255 pozycji.

Skrócone kody PIN

W celu ułatwienia użytkownika zamka dla każdego kodu PIN Guest 8 lub PIN Guest 12 możliwe jest utworzenie powiązanego z danym kodem tzw. kod skróconego (**Shortened PIN**). Kod skrócony to kod o długości od 4 do 6 cyfr, który może być używany w zastępstwie oryginalnego kodu PIN Guest pod warunkiem, że przynajmniej raz kod oryginalny został wcześniej użyty. W celu załączenia kodów skróconych należy parametr konfiguracyjny **Skrócone kody PIN** ustawić na wartość od 4, 5 lub 6. Ustawienie to można załączyć w czytniku z poziomu aplikacji Roger MDM oraz w generatorze kodów PIN na witrynie <https://rps.roger.pl>. Ustawienie tej opcji z poziomu witryny webowej spowoduje dodatkowo rozesłanie powiadomienie Email zawierającego zarówno kod oryginalny jak i skrócony.

Obiektowe kody PIN

Dostęp do pomieszczenia można również uzyskać przez wprowadzenie tzw. Obiektowego kodu PIN. Jest to kod PIN spełniający pewną niejawną zasadę matematyczną. Znając tą zasadę użytkownik może samodzielnie generować kody PIN bez użycia witryny rps.roger.pl ani aplikacji mobilnej Roger MDM. Obiektowe kody PIN nie wymagają reprogramowania zamka i mogą być generowane bez pośrednictwa witryny rps.roger.pl. Udostępnienie algorytmu generowania tego typu kodów wymaga indywidualnego porozumienia z producentem zamka.

Integracja zamka

Zamek ADL-2 może być zintegrowany w obcych systemach za pomocą modułu `api.rps` protokołem HTTPS. Udostępnienie dokumentacji wymaga indywidualnego porozumienia z producentem zamka.

Lokalne kody PIN

Kody tego typu są generowane z poziomu aplikacji mobilnej Roger MDM i zapamiętywane w wewnętrznej pamięci zamka. W zamku można zapamiętać 20 kodów tego typu. Kod lokalny może mieć przypisaną jedną z 3 funkcji:

- Normalny dostęp
- Sterowania Trybem biurowym
- Blokowanie przejścia

W celu zaprogramowania kodów lokalnych należy z poziomu aplikacji Roger MDM odczytać konfigurację zamka a następnie w widoku konfiguracji wybrać opcję **Lokalne kody PIN**, które otwiera okno o tej samej nazwie. Po naciśnięciu ikony  należy podać nowy kod, jego nazwę oraz funkcję. Po zakończeniu definiowania kodów należy do zamka przesłać zmodyfikowaną konfigurację. Lokalne kody PIN działają bezterminowo a ich skasowanie wymaga ponownego użycia aplikacji Roger MDM.

Blokowanie zdalnych kodów PIN

W celu zablokowania wybranego kodu PIN należy wprowadzić na klawiaturze sekwencję *1*[PIN Master]*[PIN]#, gdzie [PIN] to kod mający zostać zablokowany. Przykładowo, jeśli 012345678912 jest kodem PIN Master, to komenda *1*012345678912*11223344# blokuje działanie kodu 11223344. Kody PIN można również blokować z poziomu aplikacji Roger MDM (Długie kliknięcie - *Lista kodów zablokowanych*).

PIN Emergency i PIN RESET

Z każdym zamkiem związane są zawsze dwa stałe 16-cyfrowe kody fabryczne: PIN Emergency i PIN Reset. Kod PIN Emergency bezwarunkowo odblokowuje przejście natomiast kod PIN Reset przywraca ustawienia fabryczne (domyślne) zamka i umożliwia nawiązanie połączenia z aplikacją Roger MDM przy użyciu domyślnego (pustego) hasła komunikacji BLE.

Uwaga: Ze względów bezpieczeństwa kod PIN Emergency i PIN Reset powinny być zabezpieczone przed ujawnieniem osobom postronnym. W przypadku ich ujawnienia nie ma technicznej możliwości ich zablokowania ani modyfikacji.

Uwaga: Na witrynie rps.roger.pl kod PIN Emergency i PIN Reset są zamaskowane gwiazdkami (*****) a ich ujawnienie wymaga kontaktu z administratorem witryny (rpsadmin@roger.pl).

Zapis kodu PIN na karcie

W celu zapisu kodu PIN na karcie należy użyć komendy *8*[PIN]#, gdzie [PIN] to kod, który ma zostać zapisany na karcie. Po wprowadzeniu komendy zacznie pulsować wskaźnik LED kolorem pomarańczowym. W czasie pulsowania należy przyłożyć kartę zbliżeniową (MFC-8) do czoła panelu klawiatury. Jeśli podany w komendzie PIN jest błędny lub został utworzony dla innego czytnika to nie zostanie on zaprogramowany.

Funkcje zapisu kodów na karcie dostępne są też w aplikacji Roger MDM, gdzie w menu kontekstowym każdego ze zdefiniowanych kodów PIN występuje opcja *Zapisz na karcie*.

Z poziomu aplikacji Roger MDM na karcie można zapisać wiele kodów PIN pod warunkiem, że będą one przypisane do różnych zamków. W aplikacji Roger MDM jest opcja *Zapisz kody PIN na karcie*, której użycie umożliwi zapisanie kodów PIN dla zamków należących do tego samego systemu. Roger MDM umożliwia zarządzanie wieloma systemami zamków ADL-2.

Aby usunąć kod PIN z karty należy na czytniku, do którego przypisany jest PIN, wywołać komendę *8*00000000# (osiem zer), a następnie przyłożyć kartę zbliżeniową. Alternatywnie, usuwanie kodu PIN z karty można wykonać z aplikacji Roger MDM.

Wskaźniki LED

Zamek ADL-2 wyposażony jest w dwa wskaźniki LED: LED Status oraz LED Battery. LED Status jest wskaźnikiem wielokolorowym (RGB) i służy do sygnalizacji wielu stanów urządzenia. LED Battery jest wskaźnikiem koloru czerwonego i służy wyłącznie do sygnalizacji niskiego stanu baterii zamka.

Sygnalizacja	Opis
LED Battery	Świecenie wskaźnika po wybudzeniu zamka oznacza niski stan jego baterii. Po wystąpieniu sygnalizacji na tym wskaźniku należy w niedalekiej przyszłości wymienić jego baterie.
LED Status świeci stale kolorem czerwonym	Gdy LED ten jest wygaszony oznacza to, że zamek jest w trybie uśpienia. Po wybudzeniu zamka, które następuje przez naciśnięcie klawisza [*] zamek przechodzi do trybu normalnego (pracy) a wskaźnik ten świeci na czerwono.
LED Status świeci na zielono	Nastąpiło przyznanie dostępu i jest możliwe otwarcie drzwi.
LED Status generuje dwa impulsy koloru czerwonego	Odmowa dostępu. Odmowa może być spowodowana wprowadzeniem błędnego kodu PIN lub przełączeniem zamka do trybu blokady przy pomocy kodu PIN Block.
LED Status świeci na niebiesko	Zamek jest w trakcie komunikacji BLE.
LED Status świeci na stałe kolorem pomarańczowym	Nastąpiła utrata ustawień zegara. Konieczne jest zaprogramowanie wewnętrznego zegara za pomocą aplikacji Roger MDM.

LED Status pulsuje na pomarańczowo	Zamek jest rozprogramowany. Konieczne jest wykonanie resetu przywracającego ustawienia fabryczne i ponowne zaprogramowanie urządzenia.
------------------------------------	--

OBSŁUGA Z POZIOMU APLIKACJI MOBILNEJ ROGER MDM

Zamek jest programowany za pomocą aplikacji mobilnej Roger MDM (Android, iOS). Aplikacja umożliwia obsługę wielu zamków pogrupowanych w tzw. systemach. Po uruchomieniu aplikacji pojawia się lista urządzeń zapisanych w wybranym ostatnio systemie. Domyślnie, wszystkie zamki rejestrowane w aplikacji dodawane są do systemu: *Domyślny*. Aby wykryć zamki ADL-2 znajdujące się w otoczeniu telefonu należy wybrać przycisk *Skanuj* oraz wcisnąć na zamku klawisz [*]. Z wyświetlonej listy należy wybrać i zaznaczyć wykryte urządzenia, po czym dodać je do wybranego systemu. Po wybraniu (kliknięciu) czytnika możliwe będzie jego skonfigurowanie, w tym zaprogramowanie kodów PIN. Symbol klucza przy zamku informuje, że w aplikacji są zaprogramowane kody PIN przy pomocy których możliwe jest otwarcie zamka.

Uwaga: Komunikacja aplikacji mobilnej Roger MDM (wysłanie kodu PIN, konfiguracji itp.) z urządzeniem możliwa jest tylko, gdy zamek jest w trybie pracy (podświetlona klawiatura). Wybudzenie zamka i przejście do trybu pracy następuje przez naciśnięcie klawisza gwiazdki [*]. Gdy zamek jest gotowy do połączenia z aplikacją Roger MDM LED Status błyska na niebiesko.

Krótkie kliknięcie na wybranym urządzeniu wyświetla widok listy kodów PIN zdefiniowanych w aplikacji Roger MDM dla danego zamka. W tej sytuacji, możliwe jest otwarcie drzwi z poziomu aplikacji Roger MDM. Pozostałe opcje dostępne są po długim kliknięciu na urządzeniu i wybraniu stosownej pozycji w menu kontekstowym.

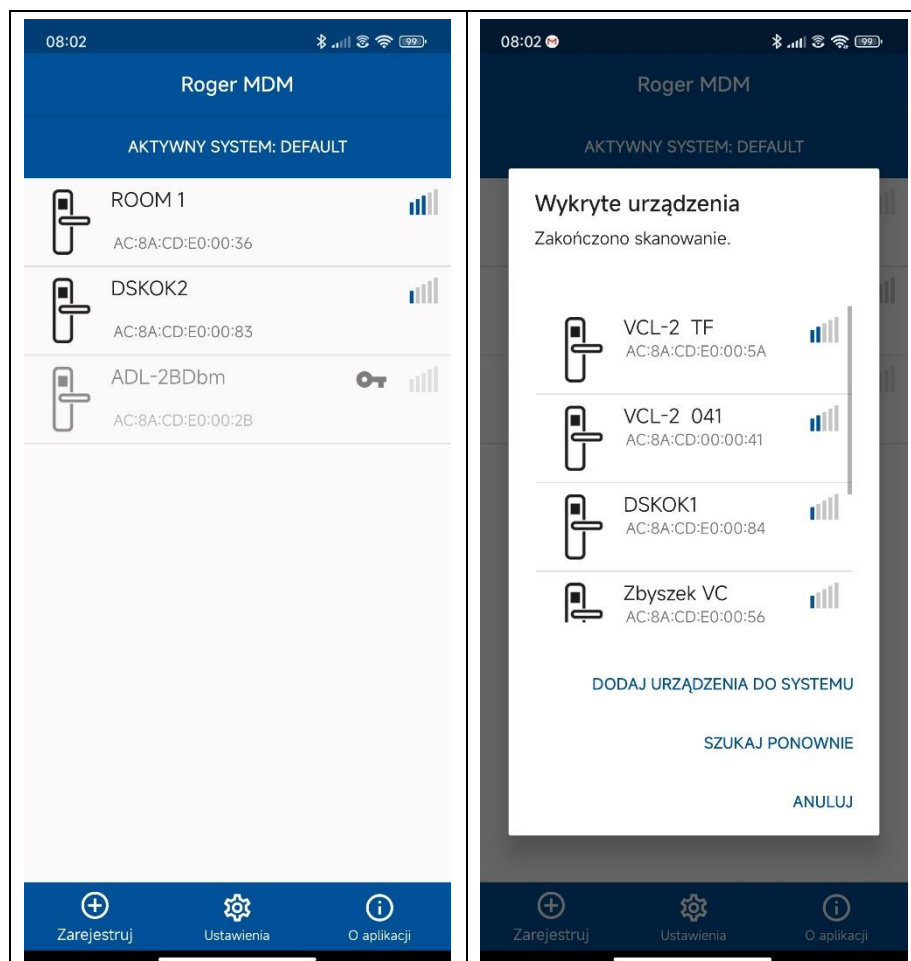

Rys. 5 Widok listy urządzeń po uruchomieniu aplikacji Roger MDM

Rys. 6 Widok listy wykrytych urządzeń po skanowaniu

Długie kliknięcie na wybranym kodzie PIN wyświetla menu kontekstowe:

Polecenie	Znaczenie
Edytuj	Opcja pozwala na zmianę nazwy kodu PIN.
Zapisz na karcie	Opcja pozwala na zapis kodu PIN na karcie zbliżeniowej i stosowanie karty w zastępstwie wpisywania kodu PIN z klawiatury zamka. Na karcie można zapisać tylko jeden PIN dla danego zamka i maksymalnie 32 kody PIN dla różnych zamków.
Usuń kod PIN z karty	Opcja usuwa wskazany kod PIN z karty zbliżeniowej. W tym celu należy postępować zgodnie z instrukcjami wyświetlanymi przez aplikację.
Usuń	Usuwa kod PIN z aplikacji (nie usuwa kodu PIN z pamięci urządzenia).





Konfiguracja urządzenia

W przypadku braku zdefiniowanego klucza komunikacji BLE w pamięci aplikacji, wyświetli się okno dialogowe w celu jego wpisania. Potwierdzenie okienka bez edycji uruchamia komunikację na domyślnym kluczu. W przypadku błędów komunikacyjnych, również może zostać wyświetlony monit o wpisanie klucza komunikacyjnego BLE. Potwierdzenie bez zmiany klucza uruchamia komunikację z urządzeniem przy użyciu dotychczasowego klucza.

Edycja konfiguracji może zostać wykonana bez dostępu do urządzenia - w takim przypadku, dane można zapisać w aplikacji w celu późniejszego przestania do zamka.

W przypadku niezgodności danych w bazie aplikacji i w zamku, zostanie wyświetlony monit w celu wybrania stosownej konfiguracji (pochodzącej z zamka lub aplikacji) wraz z datą jej ostatniej edycji.

Na pasku tytułowym widoczne jest menu:

Ikona	Opis	
	Zapisuje konfigurację w bazie danych aplikacji i wysyła ją do urządzenia (jeśli znajduje się ono w zasięgu komunikacji BLE).	
	Zapisuje konfigurację w bazie danych aplikacji.	
	Polecenia:	
	Synchronizuj zegar	Synchronizuje zegar zamka z zegarem telefonu.
	Ustawienia domyślne	Przywraca ustawienia domyślne w bazie aplikacji i zamka.
	Zapisz kody PIN na karcie	Zapisuje kody PIN na karcie zbliżeniowej.
	Formatuj kartę	Usuwa zapisane kody na karcie.
	Odblokuj urządzenie	Usuwa tymczasową blokadę zamka, która nastąpiła automatycznie po wielokrotnym wpisaniu błędnego kodu PIN.
	Lokalne kody PIN	Otwiera listę kodów PIN utworzonych przez użytkownika. Za pomocą przycisku z symbolem  można dodać nowy kod wybranego typu i zapisać go w pamięci aplikacji.

Nastawy konfiguracyjne zamka	
Parametr	Funkcja
Ustawienia komunikacji bezprzewodowej BLE	

Klucz komunikacji BLE	Hasło szyfrujące komunikację BLE. Ustawienie fabryczne: hasło puste (brak szyfrowania).
Moc BLE	Moc transmisji BLE: 1-8. Zwiększenie mocy skraca czas pracy baterii. Ustawienie fabryczne: 6. Uwaga: Na terenie UE parametr ten musi być ustawiony na wartość 1.
Nazwa	Nazwa identyfikująca urządzenie (10 znaków).
Ustawienia urządzenia	
Klucz użytkownika	Klucz użytkownika jest kluczem szyfrującym kody PIN. Ustawienie fabryczne: klucz pusty (brak szyfrowania).
Czas otwarcia [s]	Czas w sekundach na jaki zostaną odblokowane drzwi po użyciu poprawnego kodu: 1 - 10. Ustawienie fabryczne: 3 s.
Limit prób podania PIN	Limit błędnie wpisanych kodów, po których następuje czasowa blokada zamka: 0 – 40. Wartość 0 wyłącza funkcję czasowej blokady zamka w następstwie użycia błędnych kodów. Ustawienie fabryczne: 20.
Czas zablokowania[min.]	Ilość minut, na jaką blokowany jest zamek po przekroczeniu limitu błędnych prób wpisania kodu PIN: 1 - 20. Ustawienie fabryczne: 3 min.
Poziom głośności	Poziom głośności buzzera: 0 - 3. Ustawienie fabryczne: 2.
Poziom podświetlenia klawiatury	Poziom podświetlenia klawiatury: 0 - 3. Ustawienie fabryczne: 2.
Sezonowa zmiana czasu	Zmiana czasu sezonowego: Czas ustawiany manualnie lub ustawiany automatycznie. Ustawienie fabryczne: Ustawianie manualnie.
Ustawienia zdalnych kodów PIN	
Obiektowe kody PIN	Załączenie obsługi działania kodów obiektowych typu PIN Facility. Ustawienie fabryczne: opcja wyłączona.
Kod obiektu	Identyfikator obiektu. Niezbędne w przypadku korzystania z obiektowych kodów PIN. Ustawienie fabryczne: 0.
Skrócone kody PIN	Ustawienie długości skróconych kodów PIN: Niestosowane, 4, 5 lub 6 cyfr. W celu poprawnego działania ustawienie musi zgadzać się z ustawieniem na witrynie rps.roger.pl. Ustawienie fabryczne: nie stosowane.

Lista kodów zablokowanych

Widok wyświetla listę zablokowanych kodów PIN (maksymalnie 255). W przypadku wypełnienia listy, wpisanie nowego kodu na listę usuwa z niej najstarsze wpisy.

Opcja	Znaczenie
Zastrzeż kod PIN	Dodaje kolejny PIN do listy kodów zablokowanych.
Usuń nieważne	Usuwa zablokowane kody PIN, których termin ważności już upłynął.
Usuń wszystkie	Usuwa wszystkie kody PIN z listy zablokowanych.

Zdarzenia

Wyświetla listę zdarzeń zarejestrowanych w urządzeniu. Widok pozwala na eksport raportu w formacie PDF przez obsługujące ten format aplikacje.

Identyfikuj urządzenie

Wybranie polecenia uruchamia sygnalizację optyczno-akustyczną na urządzeniu. Sygnalizacja ta jest zwykle uruchamiana w celu identyfikacji urządzenia.

Usuń urządzenie z systemu

Usuwa urządzenie z listy urządzeń zarejestrowanych w aplikacji.

Przenieś do innego systemu

Przenosi wybrane urządzenie do innego systemu.

Użycie kodów PIN z poziomu aplikacji mobilnej

Zamek ADL-2 dopuszcza użycie (wprowadzenie) kodu PIN z poziomu aplikacji mobilnej (RMK oraz Roger MDM). W aplikacji Roger MDM kliknięcie na wybranym zamku ADL-2 uruchamia widok listy kodów PIN zapisanych w aplikacji dla danego zamka. Klawisz  na pasku tytułowym pozwala na dodanie nowego kodu PIN. W okienku dialogowym należy podać wartość kodu (8 lub 12 cyfr) oraz nazwę, która będzie opisywała, a przez to ułatwiała identyfikację danego kodu PIN na liście. W zależności od wybranej opcji, kod PIN jest zapisywany w bazie aplikacji lub dodatkowo (np. w celu sprawdzenia działania) jest wysyłany do urządzenia w celu odblokowania przejścia. Kliknięcie na wybranym kodzie PIN przesyła do zamka drogą radiową wybrany kod PIN. Zamek traktuje przesłany w ten sposób PIN na tych samych zasadach co PIN wprowadzony z klawiatury zamka lub odczytany z karty zbliżeniowej.

PRZYWRACANIE USTAWIEŃ FABRYCZNYCH

Przywracanie ustawień fabrycznych umożliwia skasowanie pamięci wewnętrznej czytnika, w tym kasowanie listy zablokowanych kodów PIN, lokalnych kodów PIN i przywrócenie domyślnych nastaw urządzenia. W celu przywrócenia ustawień fabrycznych należy wykonać następujące czynności:

- Usuń zwórkę z kontaktów MEM.
- Zewrzyj na chwilę kontakty RST.
- Gdy pulsuje wskaźnik LED STATUS na żółto oraz zamek generuje sygnał akustyczny, załóż zwórkę na kontakty MEM.
- Zamek potwierdzi przywrócenie ustawień fabrycznych 3-krotnym bipem.

OBSŁUGA Z POZIOMU WITRYNY RPS.ROGER.PL

Generowanie zdalnych kodów PIN

Zdalne kody PIN są zarządzane wyłącznie z poziomu witryny <https://rps.roger.pl/>. Korzystanie z witryny wymaga utworzenia na witrynie konta użytkownika. W celu utworzenia takiego konta należy:

1. W przeglądarce WWW wybrać adres rps.roger.pl.
2. Wybrać opcję Zarejestruj/Nowe konto, wypełnić pola wymaganymi informacjami i kliknąć klawisz Zarejestruj.
3. Po otrzymaniu wiadomości mail na adres podany podczas rejestracji należy uruchomić przesłany w wiadomości link potwierdzający założenie konta.
4. Po zalogowaniu się w interfejsie webowym rps.roger.pl, w sekcji Zamki ADL-2 należy zdefiniować posiadane urządzenie (klawisz *Dodaj zamek*) podając niezbędne dane odczytane w programie mobilnym Roger MDM z sekcji *Konfiguracja urządzenia*:
 - Adres MAC BLE: adres MAC (12 cyfr w systemie szesnastkowym 0, 1, 2...9, A, B, C, D, E, F). Adres MAC zamka można odczytać z zamka aplikacją Roger MDM.
 - Własną nazwę urządzenia: ze względów praktycznych zaleca się nadać tą samą nazwę co zdefiniowaną w programie Roger MDM. Nazwa ta będzie również identyfikowała zamek w aplikacji mobilnej RMK (Roger Mobile Key).
 - Opcja Zapamiętaj klucz użytkownika: załączenie opcji powoduje zapamiętanie Klucza użytkownika w bazie danych witryny.
 - Klucz użytkownika: klucz, przy pomocy którego będą szyfrowane kody PIN tworzone dla konkretnego zamka. Domyślnie, klucz ten nie jest zapamiętany na witrynie niemniej po załączeniu opcji.
 - Skrócony kod PIN: parametr określa długość Skróconych kodów PIN, które można stosować w zastępstwie oryginalnych kodów PIN 8 i PIN 12. Jeśli długość kodów nie zostanie określona to ich użycie będzie zablokowane.
 - PIN RESET – dla weryfikacji: jest to unikalny kod PIN zamka, który znajduje się w kopercie Fabryczne kody zamka

Uwaga: Załączenie opcji *Zapamiętaj klucz użytkownika* powoduje zapamiętanie tego klucza w bazie danych witryny i usuwa konieczność jego wprowadzania podczas generowania nowych kodów PIN. Niestety pomimo stosowania środków bezpieczeństwa cybernetycznego, zawsze istnieje ryzyko, że

na skutek złamania zabezpieczeń witryny *Klucz użytkownika* zostanie wykradzony i dlatego ze względów bezpieczeństwa rekomenduje się, aby nie stosować opcji *Zapamiętaj klucz użytkownika*.

Uwaga: Ze względów bezpieczeństwa rekomenduje się zarejestrowanie zamka na witrynie rps.roger.pl niezwłocznie po zakupie. Urządzenie dodane na witrynie nie będzie mogło być wtedy zarejestrowane przez innego użytkownika pomimo znajomości danych identyfikacyjnych zamka.

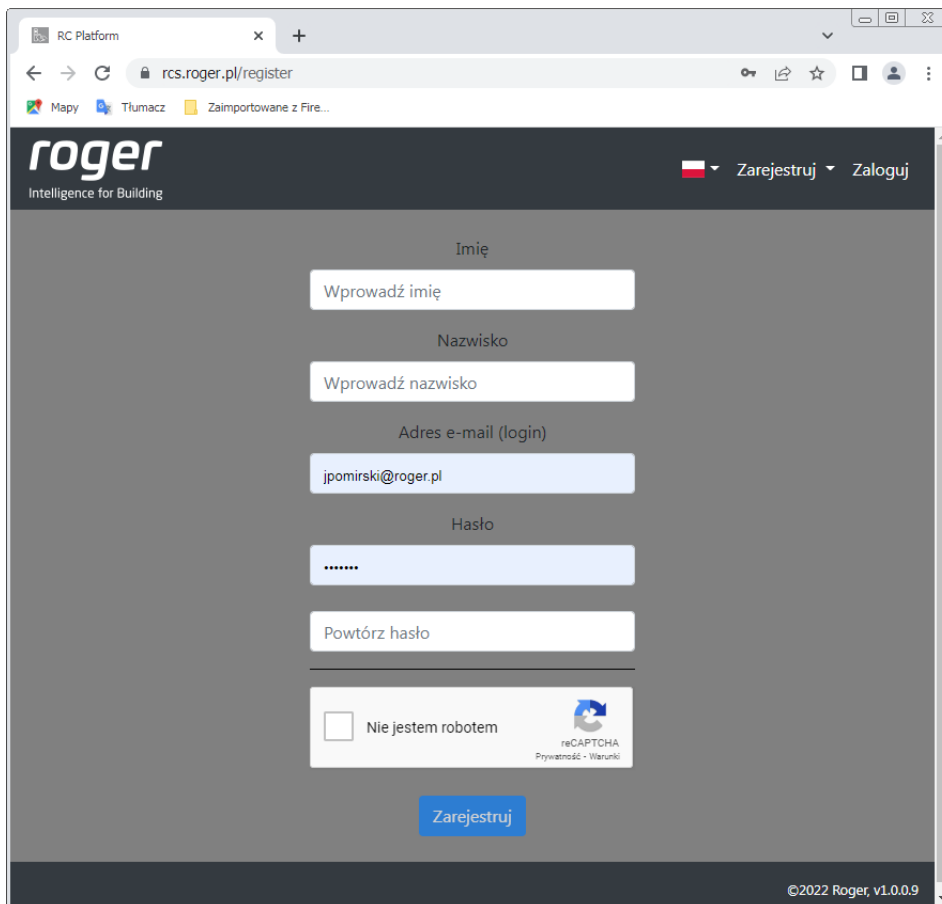

The image shows a web browser window displaying the registration page for Roger. The browser's address bar shows the URL rps.roger.pl/register. The page header features the Roger logo and the tagline "Intelligence for Building", along with a Polish flag, a "Zarejestruj" dropdown menu, and a "Zaloguj" button. The registration form consists of the following fields:

- Imię**: A text input field with the placeholder "Wprowadź imię".
- Nazwisko**: A text input field with the placeholder "Wprowadź nazwisko".
- Adres e-mail (login)**: A text input field containing the email address "jpomirski@roger.pl".
- Hasło**: A password input field with masked characters "*****".
- Powtórz hasło**: A text input field for repeating the password.

Below the password fields, there is a checkbox labeled "Nie jestem robotem" and a reCAPTCHA logo with the text "reCAPTCHA Prywatność · Warunki". A blue "Zarejestruj" button is positioned at the bottom of the form. The footer of the page contains the copyright notice "©2022 Roger, v1.0.0.9".

Dodaj zamek

MAC BLE	<input type="text" value="12 cyfr hex. 0..9, A..F"/>
Nazwa	<input type="text" value="1-10 znaków a..Z, A..Z, 0..9"/>
Zapamiętaj klucz użytkownika	<input type="checkbox"/>
Klucz użytkownika 	<input type="text" value="16 cyfr hex. 0..9, A..F"/>
Skrócone kody PIN	<input type="text" value="Niestosowane"/>
Komentarz	<input type="text"/>
PIN RESET - dla weryfikacji	<input type="text" value="16 cyfr 0..9"/>

Opcja **Ustawienia ogólne** pozwala na zdefiniowanie informacji wspólnych dla wszystkich zarządzanych zamków. Informacje te będą wykorzystywane przy tworzeniu i przesyłaniu powiadomień email o nowo wygenerowanych kodach PIN.

Ustawienia ogólne

Adresy mail oddzielone przecinkami

Wysyłaj wiadomość mail po utworzeniu kodu PIN

Opis wspólny dla wszystkich zamków

Przycisk **Kody PIN** pozwala na zarządzanie kodami PIN dla wybranego zamka.

Tuż po dodaniu nowego zamka na liście znajdują się tylko kody fabryczne: PIN Emergency oraz PIN Reset, lecz są one normalnie zaciemnione. Jeśli pomimo niebezpieczeństw związanych ujawnieniem tych kodów użytkownik skontaktuje się z administratorem serwisu widoczność może zostać odblokowana. Po odblokowaniu dostępu do tych kodów można je podglądać ustawiając kursor myszki na pole, gdzie te kody są umieszczone.

Generacja nowego kodu PIN następuje po wybraniu klawisza **Dodaj nowy kod PIN**. Podczas generowania kodu PIN wybranego typu, można podać adres email i/lub numer telefonu, na który trafi powiadomienie o utworzeniu nowego kodu.

roger Zamki ADL-2 Nastawy konta rykaczewski@roger.pl Wylóguj

Wygenerowane kody PIN dla urządzenia POKÓJ 1 [AC 8A CD E0 00 36]

[Dodaj nowy kod PIN](#) [Skasuj nieaktualne kody](#)

Nr kodu	Typ kodu	Kod ważny od	Kod ważny do	Kod PIN	Skrócone kody PIN
2	PIN Guest 8	Brak	2023-07-11 23:59	*5605 2309#	*18856#
1	PIN Office	Brak	Brak	*0336 8429 7652#	
	PIN Emergency	Brak	Brak		
	PIN Reset	Brak	Brak		

©2023 Roger, v1.0.1.17

Dodaj nowy kod PIN

Typ kodu

PIN Guest 12

Ważny od dnia

10.07.2023

Godzina rozpoczęcia ważności

0:00

Ważny do dnia

11.07.2023

Godzina zakończenia ważności

0:59

Adres email gościa

Adres odbiorcy maila (np. hans@roger.pl, kloss@ama.com)

Zapisz

Anuluj

Dodaj nowy kod PIN

Typ kodu

PIN Office

Ważny bezterminowo

Ważny do dnia 10.07.2023

Godzina zakończenia ważności 23:59

Adres email gościa

Adres odbiorcy maila (np. hans@roger.pl, kloss@ama.com)

Zapisz Anuluj

Przycisk **Skasuj nieaktualne kody** usuwa z bazy kody, których okres ważności już minął.

INSTALACJA

Zamek ADL-2 może być montowany na drzwiach o grubości od 38 do 75mm z zamkiem wpuszczanym (wewnętrznym) o rozstawie klamka-wkładka 72mm. Przed przystąpieniem do montażu należy sprawdzić czy posiadana wkładka patentowa ma odpowiednią długość. Zamek jest dostarczany z dwoma trzpieniami klamki oraz 2 długościami śrub mocujących. Dla drzwi grubości powyżej 55 mm należy stosować zestaw o większej długości elementów.

Zasilanie

Zamek zasilany jest z 4 baterii AAA. Przy założeniu 10 otwarć dziennie, komplet nowych baterii alkalicznych o pojemności 1200mAh wystarcza na ok. 18 miesięcy pracy urządzenia. Niski stan baterii jest sygnalizowany lokalnie przez świecenie wskaźnika LED Battery. Wskaźnik ten świeci tylko w trakcie wpisywania kodu PIN i potem gaśnie.

Montaż zamka

- Korzystając z dołączonego do zamka szablonu montażowego należy wykonać otworowanie skrzydła drzwiowego.
- Przewody baterii (rys. 3 poz. E) należy przeciągnąć przez otwór, a następnie połączyć z wiązką okucia zewnętrznego (D).
- Upewnić się, że otwór na trzpień klamki jest ustawiony tak, aby znacznik (czerwona kropka) wskazywał górny zawias drzwi (rys. 7), a następnie umieścić dołączony trzpień klamki w zamku wpuszczanym.
- Zamontować baterie (4xAAA) w koszyku.
- Przykręcić okucie i sprawdzić działanie klamki po stronie wewnętrznej oraz wkładki patentowej, ze szczególnym uwzględnieniem cofania zatrzasku klamki za pomocą klucza.

Uwaga: Należy zabezpieczyć dostęp do klucza mechanicznego na wypadek konieczności awaryjnego otwarcia drzwi.

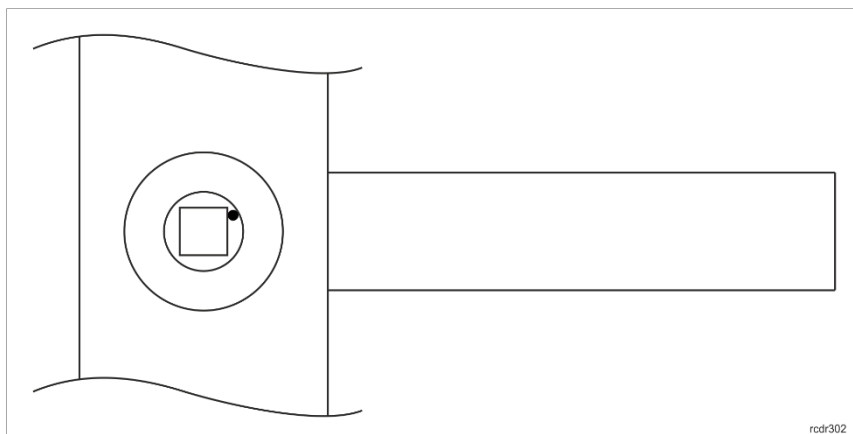

Rys. 7. Poprawna pozycja mechanizmu klamki

DANE TECHNICZNE

Parametr	Wartość
Zasilanie	4 baterie alkaiczne AAA (LR03)
Trwałość kompletu baterii	18 miesięcy przy 10 otwarciach dziennie Uwaga: Czas pracy został określony dla baterii alkaicznych Energizer Industrial LR03 o pojemności 1200mAh i może się różnić w zależności od konkretnego typu baterii oraz sposobu użytkowania zamka.
Grubość drzwi	38 – 75mm
Rozstaw zamka	72mm
Wbudowany czytnik zbliżeniowy	Czytnik kart ISO/IEC 14443A MIFARE®. Odczyt kart MFC-8 (Roger).
Klasa środowiskowa (wg EN 50131-1)	Klasa I, warunki wewnętrzne, temp. +5°C...+40°C, wilgotność względna: 10- 95% (bez kondensacji)
Klasa odporności na udary	IK07
Klasa szczelności	IP20
Wymiary okucia	47x280mm
Waga	~ 1,1kg
Certyfikaty	CE; RoHS

OZNACZENIA HANDLOWE

Produkt	Opis
ADL-2-L	Zamek do apartamentu; zdalne generowanie kodów PIN; dostęp przez PIN lub kartę zbliżeniową; zasilanie z 4 baterii AAA; drzwi prawe otwierane do wnętrza lub drzwi lewe otwierane na zewnątrz
ADL-2-R	Zamek do apartamentu; zdalne generowanie kodów PIN; dostęp przez PIN lub kartę zbliżeniową; zasilanie z 4 baterii AAA; drzwi lewe otwierane do wnętrza lub drzwi prawe otwierane na zewnątrz
MFC-8	Karta zbliżeniowa przeznaczona do stosowania w zamku ADL-2

HISTORIA PRODUKTU

Wersja produktu	Data wprowadzenia	Opis
1.0	06.2021	Pierwsza wersja komercyjna produktu
2.0	05.2023	Druga wersja komercyjna produktu

	<p>Symbol ten umieszczony na produkcie lub opakowaniu oznacza, że tego produktu nie należy wyrzucać razem z innymi odpadami, gdyż może to spowodować negatywne skutki dla środowiska i zdrowia ludzi. Użytkownik jest odpowiedzialny za dostarczenie zużytego sprzętu do wyznaczonego punktu gromadzenia zużytych urządzeń elektrycznych i elektronicznych. Szczegółowe informacje na temat recyklingu można uzyskać u odpowiednich władz lokalnych, w przedsiębiorstwie zajmującym się usuwaniem odpadów lub w miejscu zakupu produktu. Gromadzenie osobno i recykling tego typu odpadów przyczyniają się do ochrony zasobów naturalnych i są bezpieczne dla zdrowia i środowiska naturalnego. Masa sprzętu podana jest w instrukcji obsługi produktu.</p>
---	---

Kontakt:

Roger Sp. z o. o. sp. k.

82-400 Gościszewo 59

Tel.: +48 55 272 0132

Faks: +48 55 272 0133

Pomoc tech.: +48 55 267 0126

Pomoc tech. (GSM): +48 664 294 087

E-mail: biuro@roger.pl

Web: www.roger.pl