

Roger Access Control System

Instrukcja instalacji czytników MCT68ME

Oprogramowanie firmowe: 2.1.0.306 i wyższe

Wersja dokumentu: Rev.C



Niniejszy dokument zawiera minimum informacji wymaganych do skonfigurowania, podłączenia i zamontowania urządzenia. Pełny opis funkcjonalności oraz parametrów konfiguracyjnych danego czytnika jest dostępny w jego instrukcji obsługi dostępnej na stronie www.roger.pl.

WSTĘP

Czytnik przeznaczony jest do pracy z kontrolerem dostępu serii MC16 (system RACS 5). Fabrycznie nowy czytnik posiada adres ID=100 a jego pozostałe nastawy są skonfigurowane do wartości domyślnych. Czytnik serii MCT68ME jest dostępny w wersji do zastosowań wewnętrznych oraz zewnętrznych. W tym drugim przypadku czytnik jest wyposażony dodatkowo w ochronną obudowę metalową.

KONFIGUROWANIE URZĄDZENIA

Czytnik oferuje wiele opcji programowych, które mogą dopasowywać jego działanie do indywidualnych warunków instalacji. W szczególności, programowaniu podlega jego adres. Konfigurowanie czytnika może być wykonane za pomocą programu zarządzającego VISO v2 lub programu narzędziowego RogerVDM.

KONFIGURACJA Z PROGRAMU VISO v2

W systemie RACS 5 v2 czytnik może zostać zainstalowany w miejscu docelowym bez konieczności jego wcześniejszej konfiguracji. Zgodnie z notą aplikacyjną AN006 zarówno ustawienie jego adresu, jak i skonfigurowanie innych jego opcji może być wykonane za pomocą programu zarządzającego systemem kontroli dostępu VISO v2 bez dostępu do styków serwisowych (rys. 2) czytnika.

KONFIGURACJA Z PROGRAMU ROGERVDM

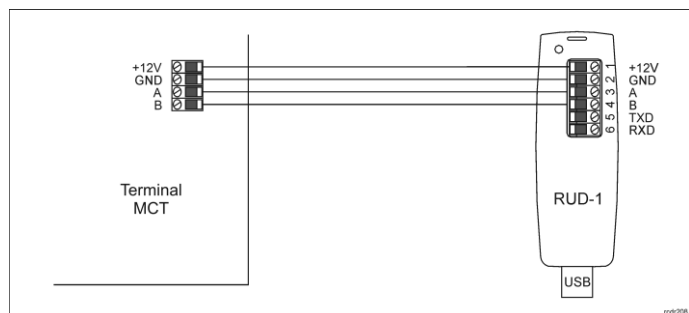

Rys. 1 Podłączenie urządzenia do interfejsu RUD-1

Procedura programowania z poziomu programu RogerVDM:

1. Podłącz urządzenie do interfejsu RUD-1 zgodnie z rys. 1, a interfejs RUD-1 do portu USB komputera.
2. Uruchom program RogerVDM i wskaż urządzenie MCT, wersję firmware, kanał komunikacyjny RS485 oraz port szeregowy pod którym zainstalował się interfejs komunikacyjny RUD-1.
3. Kliknij **Połącz**, program nawiąże połączenie z urządzeniem i automatycznie przejdzie do zakładki **Konfiguracja**.
4. Ustaw odpowiedni adres RS485 w zakresie 100-115 oraz stosownie do indywidualnych wymagań pozostałe nastawy konfiguracyjne.
5. Kliknij przycisk **Wyślij do urządzenia** a program prześle nowe ustawienia do urządzenia.
6. Opcjonalnie, zapisz ustawienia konfiguracyjne do pliku na dysku (polecenie **Zapisz do pliku...**).
7. Po ukończeniu konfiguracji w programie RogerVDM w menu górnym wybierz **Urządzenie -> Rozłącz**.
8. Odłącz urządzenie od interfejsu RUD-1.

Uwaga: Podczas współpracy czytnika z programem RogerVDM nie używaj klawiatury ani nie zbliżaj karty do czytnika.

RESET PAMIĘCI

Reset pamięci umożliwia ustawienie nowego adresu urządzenia na magistrali RS485 i jednocześnie kasuje wszystkie pozostałe nastawy konfiguracyjne przywracając ustawienia fabryczne.

Procedura resetu pamięci:

1. Usuń wszystkie połączenia z linii A i B.
2. Załóż zwórkę na styki MEM (rys. 2)
3. Wykonaj restart urządzenia (wyłącz/włącz zasilanie lub zewrzyj na chwilę styki RST).

4. Gdy na wyświetlaczu pojawi się napis 'CONFIG RESET', zdejmij zwórkę ze styków MEM.
5. Gdy w drugiej linii wyświetlacza pojawi się napis 'ID:' wprowadź z klawiatury trzy cyfry określające adres RS485 w przedziale 100-115.
6. Po wprowadzeniu trzeciej cyfry urządzenie wykona automatycznie restart i uruchomi się z nowo zaprogramowanym adresem.

AKTUALIZACJA OPROGRAMOWANIA

Oprogramowanie firmowe (firmware) urządzenia może być zmieniane na nowsze lub starsze. Wgranie oprogramowania odbywa się za pośrednictwem interfejsu RUD-1 i programu RogerISP. Na stronie producenta urządzenia www.roger.pl publikowane są pliki oprogramowania.

Procedura zmiany oprogramowania:

1. Podłącz urządzenie do interfejsu RUD-1 zgodnie z rys. 1, a interfejs RUD-1 do portu USB komputera.
2. Załóż zwórkę na styki FDM (rys. 2).
3. Wykonaj restart urządzenia (wyłącz/włącz zasilanie lub zewrzyj na chwilę styki RST).
4. Uruchom program RogerISP.
5. Wybierz port szeregowy pod którym zainstalował się interfejs komunikacyjny RUD-1 i zaznacz **Programowanie przez RS485**.
6. Wskaż ścieżkę dostępu do pliku firmware (*.hex).
7. Kliknij **Programuj** i postępuj zgodnie z komunikatami na ekranie.
8. Zdejmij zwórkę ze styków FDM i wykonaj restart urządzenia.

DODATKI

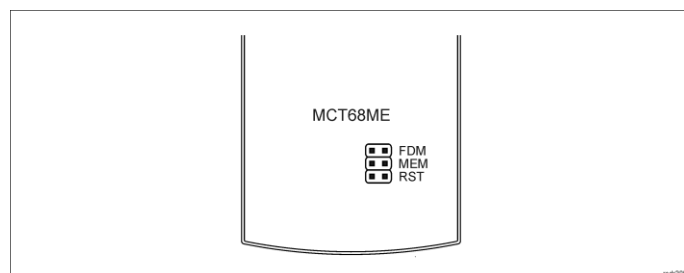

Rys. 2 Lokalizacja styków serwisowych

Tabela 1. Opis zacisków czytnika	
Nazwa zacisku	Opis
12V	Plus zasilania
GND	Minus zasilania
IN1	Linia wejściowa IN1
IN2	Linia wejściowa IN2
IN3	Linia wejściowa IN3
RS485 A	Interfejs RS485, linia A
RS485 B	Interfejs RS485, linia B
CLK	Nie używany
DTA	Linia wejściowa/wyjściowa
TMP	Łącznik antysabotażowy
TMP	Łącznik antysabotażowy
IO1	Linia wyjściowa IO1
IO2	Linia wyjściowa IO2
REL1-NC	Styk normalnie zwarty przekaźnika REL1
REL1-COM	Styk wspólny przekaźnika REL1
REL1-NO	Styk normalnie otwarty przekaźnika REL1

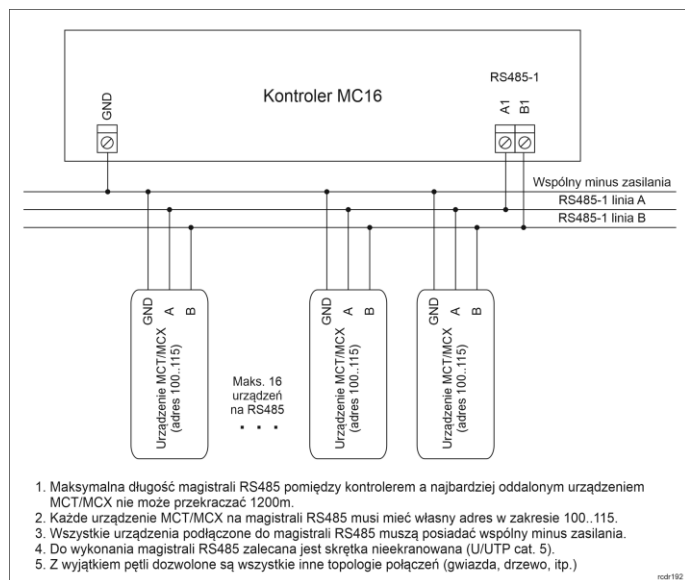

Rys. 3 Sposób podłączenia czytników i ekspanderów do kontrolera serii MC16

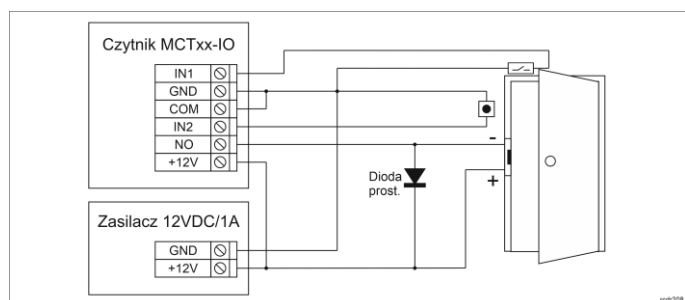

Rys. 4 Podłączenie zamka, czujnika otwarcia drzwi i przycisku wyjścia do terminala typu MCTxx-IO

Tabela 2. Dane techniczne	
Napięcie zasilania	Nominalne 12VDC, dopuszczalne 10-15VDC
Pobór prądu (średni)	~100 mA
Wejścia	Trzy (IN1..IN3) dwustanowe linie wejściowe NO/NC wewnętrznie spolaryzowane do plusa zasilania za pośrednictwem rezystora 15kΩ, próg przełączania ok. 3.5V
Wyjścia przekaźnikowe	Wyjście przekaźnikowe REL1 z jednym izolowanym stykiem NO/NC, maks. obciążenie 30V/1,5A DC/AC
Wyjścia tranzystorowe	Dwa wyjścia tranzystorowe (IO1, IO2) typu otwarty kolektor, maks. obciążenie 15VDC/150mA
Wyjście/wejście DTA	Linia konfigurowana jako linia wejściowa NO/NC albo tranzystorowa linia wyjściowa typu otwarty kolektor o obciążalności 15VDC/15mA
Ochrona antysabotażowa (TAMPER)	Izolowane styki 24V/50mA, zwarte gdy obudowa zamknięta
Karty	EM 125 kHz UNIQUE, zgodne z EM4100/4102 oraz 13.56MHz zgodne z ISO14443A i MIFARE
Zasięg odczytu	Do 10 cm dla kart EM125kHz Do 7 cm dla kart MIFARE
Odległości	Do 1200 m długości magistrali RS485 pomiędzy kontrolerem a czytnikiem
Stopień ochrony IP	MCT68ME-IO-I: IP30 MCT68ME-IO-O: IP54
Klasa środowiskowa (wg EN 50133-1)	MCT68ME-IO-I: Klasa II, warunki wewnętrzne, temp. -10°C do +50°C, wilgotność względna: 10..95% (bez kondensacji) MCT68ME-IO-O: Klasa IV, warunki zewnętrzne ogólne, temp. -25°C do +60°C, wilgotność względna od 10 do 95% (bez kondensacji)
Wymiary W x S x G	MCT68ME-IO-I: 170 x 110 x 42 mm MCT68ME-IO-O: 220 x 156 x 100 mm
Waga	MCT68ME-IO-I: ~410g MCT68ME-IO-O: ~1150g
Certyfikaty	CE

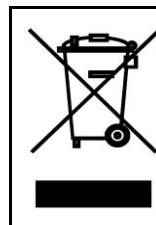

Symbol ten umieszczony na produkcie lub opakowaniu oznacza, że tego produktu nie należy wyrzucać razem z innymi odpadami gdyż może to spowodować negatywne skutki dla środowiska i zdrowia ludzi. Użytkownik jest odpowiedzialny za dostarczenie zużytego sprzętu do wyznaczonego punktu gromadzenia zużytych urządzeń elektrycznych i elektronicznych. Szczegółowe informacje na temat recyklingu można uzyskać u odpowiednich władz lokalnych, w przedsiębiorstwie zajmującym się usuwaniem odpadów lub w miejscu zakupu produktu. Gromadzenie osobno i recykling tego typu odpadów przyczynia się do ochrony zasobów naturalnych i jest bezpieczny dla zdrowia i środowiska naturalnego. Masa sprzętu podana jest w instrukcji.

Kontakt:
 Roger Sp. z o. o. sp. k.
 82-400 Sztum
 Gościszewo 59
 Tel.: +48 55 272 0132
 Faks: +48 55 272 0133
 Pomoc tech.: +48 55 267 0126
 Pomoc tech. (GSM): +48 664 294 087
 E-mail: pomoc.techniczna@roger.pl
 Web: www.roger.pl